

V65
ESC 1:50

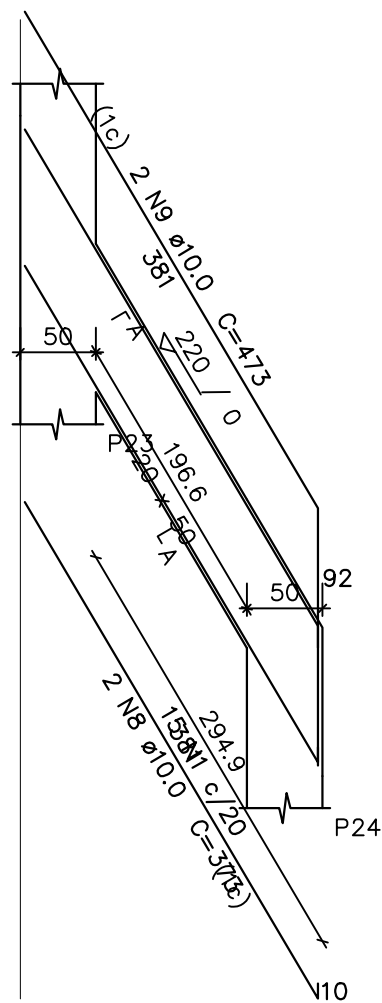

SEÇÃO A-A
ESC 1:25

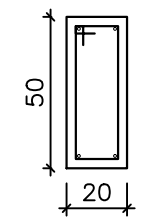

15 N1 ø5.0 C=128

V66
ESC 1:50

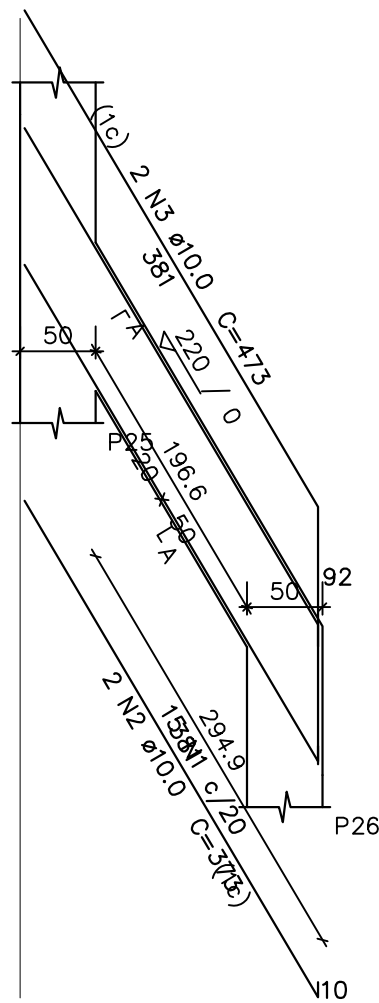

SEÇÃO A-A
ESC 1:25

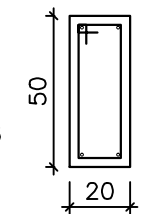

15 N1 ø5.0 C=128

V67
ESC 1:50

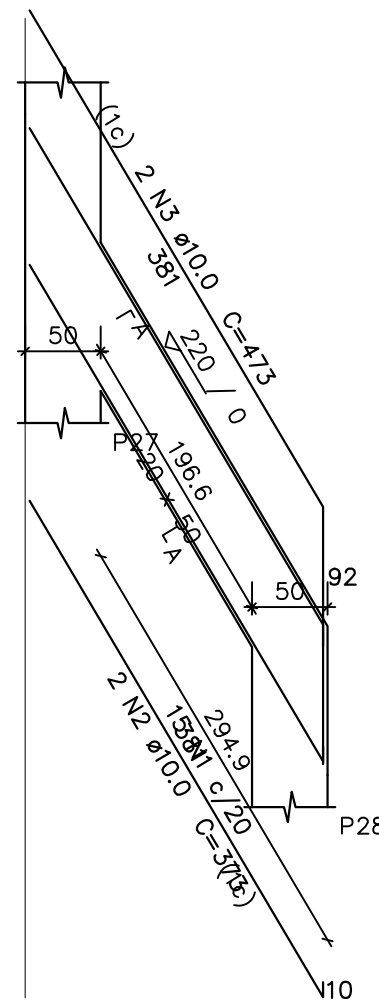

SEÇÃO A-A
ESC 1:25

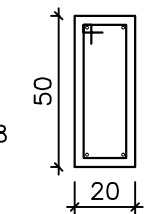

15 N1 ø5.0 C=128

V68
ESC 1:50

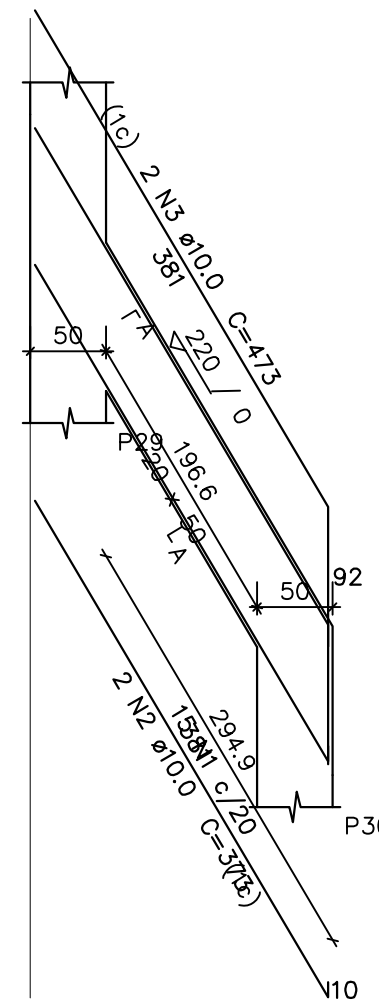

SEÇÃO A-A
ESC 1:25

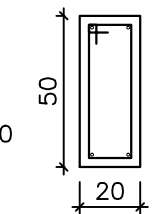

15 N1 ø5.0 C=128

V69
ESC 1:50

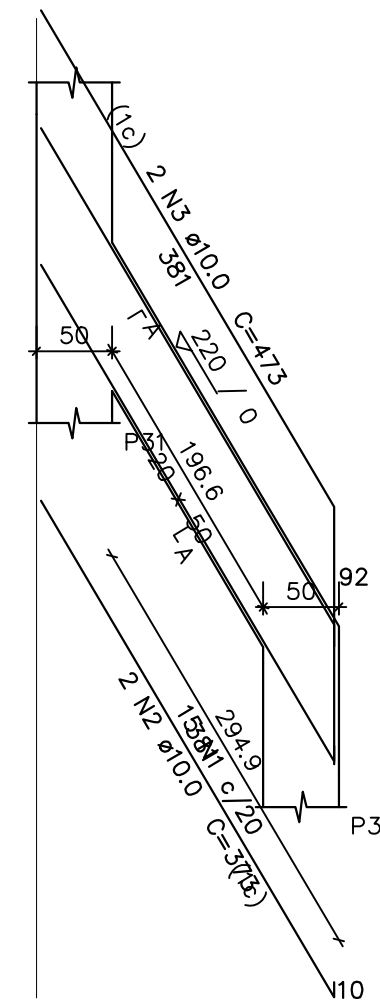

SEÇÃO A-A
ESC 1:25

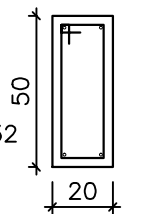

15 N1 ø5.0 C=128

PROJETO:

ESTRUTURAL



APROVAÇÃO:

ITONIR APARECIDO TAVARES
PREFEITO MUNICIPAL

CELSO MARCOS
Secretário de Obras

ÁREA DO TERRENO: ÁREA CONSTRUÍDA:

Eng° DIEGO LUCENA DE SOUSA
Responsável Técnico
CREA - 1515883191

ESTE DOCUMENTO É DE PROPRIEDADE DO CLIENTE E NÃO PODE SER REPRODUZIDO OU USADO PARA QUALQUER OUTRA FINALIDADE DIFERENTE DAQUELA PARA QUAL ESTA SENDO FORNECIDO SEM A AUTORIZAÇÃO EXPRESSA DO PROJETISTA E DO CLIENTE.

DADOS DO PROJETO:

CLIENTE: PREFEITURA MUNICIPAL DE JACUNDÁ	PRANCHA: EST. 16/24
OBRA: CONSTRUÇÃO PRAÇA "EU AMO JACUNDÁ"	DATA: AGOSTO/2022
LOCAL: BAIRRO BOA ESPERANÇA JACUNDÁ-PARÁ	CAD: Eng° DIEGO LUCENA
ASSUNTO: ARRIMO: DETALHE VIGAS NÍVEL +220.	ESCALA: INDICADA
	VERSÃO: EXECUTIVO